

(4) RT501 (トグル式ハンドプレス)

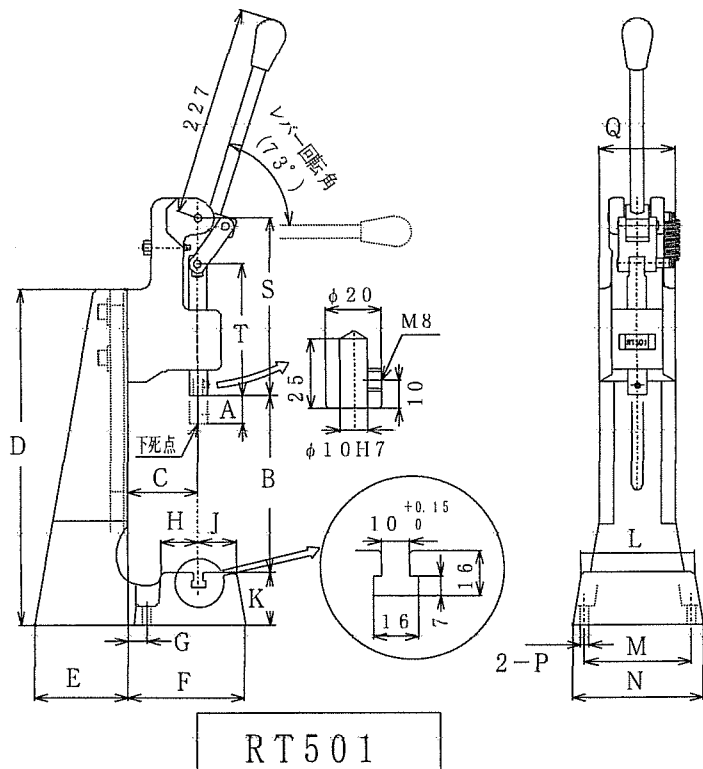

ハンドプレス型式		RT501
定格推力 kN (ハンド入力 200N)		5.0 kN
(定格推力 kgf 表示)		(510 kgf)
推進ストローク A (mm)		30
ヘッド移動高さ B (mm)		60~190
オーバーハング量 C (mm)		75
コラム部寸法 D (mm)		360
コラム部寸法 E (mm)		100
コラム部寸法 F (mm)		125
コラム部寸法 G (mm)		20
コラム部寸法 H (mm)		40
コラム部寸法 J (mm)		40
コラム部寸法 K (mm)		56
コラム部寸法 L (mm)		120
コラム部寸法 M (mm)		114
コラム部寸法 N (mm)		140
コラム部寸法 P (mm)		φ9
コラム部寸法 Q (mm)		80
ヘッド部寸法 S (mm)		191
主軸部寸法 T (mm)		141
重量		20 kg
ストロークエンド (下死点)前の推 力ハンド入力は 200N(約20kgf)で 計算	下死点前 4.00mm	2.0kN
	下死点前 3.00mm	2.3kN
	下死点前 2.5mm	2.5kN
	下死点前 2.0mm	2.8kN
	下死点前 1.5mm	3.2kN
	下死点前 1.3mm	3.4kN
	下死点前 1.0mm	3.8kN
	下死点前 0.8mm	4.2kN
	下死点前 0.7mm	4.5kN
	下死点前 0.6mm	4.8kN
下死点前 0.5mm	5.0kN	