

(5) HZP-13 (トグル式ハンドプレス)

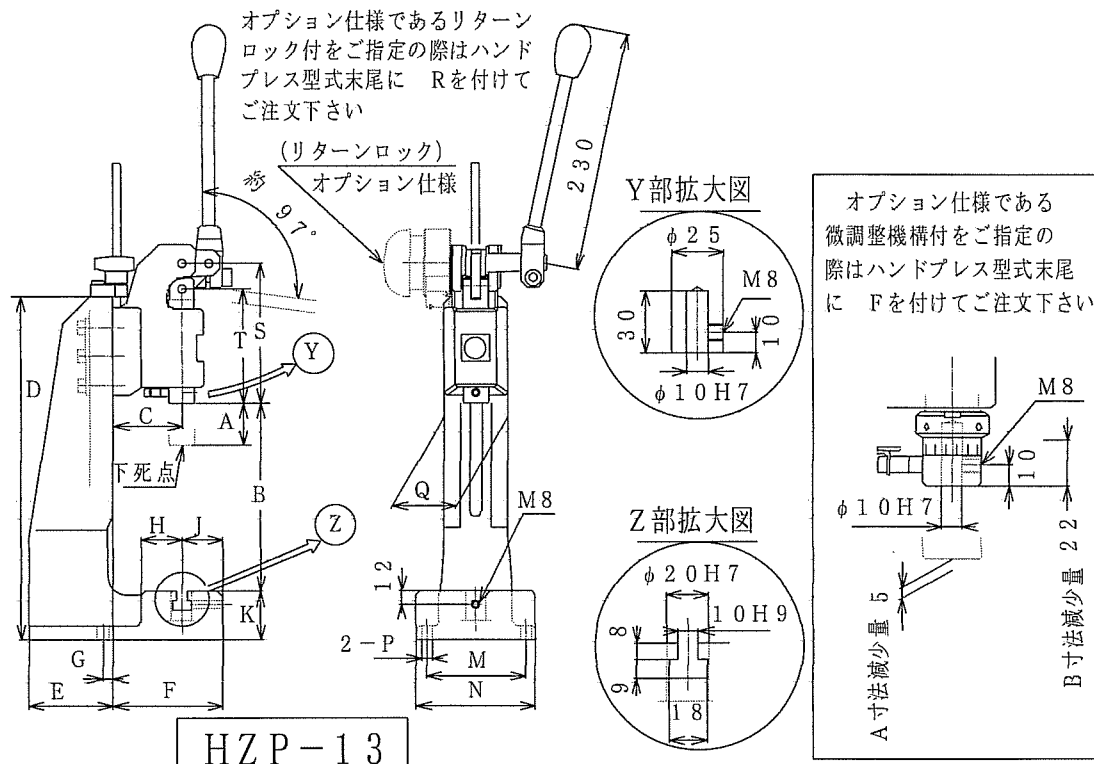

HZP-13

ハンドプレス型式	HZP-13	
定格推力 kN (ハンド入力 200N)	5.0 kN	
(定格推力 kgf 表示)	(510 kgf)	
推進ストローク A (mm)	40	
ヘッド移動高さ B (mm)	65~180	
オーバーハング量 C (mm)	65	
コラム部寸法 D (mm)	328	
コラム部寸法 E (mm)	81	
コラム部寸法 F (mm)	104	
コラム部寸法 G (mm)	10(方向注意)	
コラム部寸法 H (mm)	39	
コラム部寸法 J (mm)	39	
コラム部寸法 K (mm)	46	
コラム部寸法 M (mm)	94	
コラム部寸法 N (mm)	114	
コラム部寸法 P (mm)	φ9	
コラム部寸法 Q (mm)	60	
ヘッド部寸法 S (mm)	134	
主軸部寸法 T (mm)	110	
重量	12 kg	
ストロークエンド (下死点)前の推力 ハンド入力は200N (約20kgf)で計算	下死点前 4.00mm	1.65kN
	下死点前 3.00mm	1.90kN
	下死点前 2.5mm	2.10kN
	下死点前 2.0mm	2.40kN
	下死点前 1.9mm	2.48kN
	下死点前 1.5mm	2.80kN
	下死点前 1.3mm	3.02kN
	下死点前 1.0mm	3.55kN
	下死点前 0.8mm	4.00kN
	下死点前 0.7mm	4.50kN
下死点前 0.6mm	5.00kN	